

# Mediadaten 2018



Kuhn Fachverlag  
GmbH & Co. KG  
Marktplatz 7  
78054 Villingen-  
Schwenningen

Inhalt	Seite
--------	-------

Holz + Möbel	2
Leitstelle	4
RegioTrans	6
Maschinenbau + Metallbearbeitung	8
Kunststoff + Verarbeitung	10
Getränke + Lebensmittel Herstellung	12
Kommunale Fahrzeuge	14
Anzeigenformate	16
Beihefter/Beilagen, Conditionen	17
Digitale Druckunterlagen	18
Geschäftsbedingungen	19
Terminplan	20



**1** Jahr  
Preis  
fach genial

Nachhaltig werben  
mit Kuhn-Fachmagazinen

# Holz + Möbel

## Industrie | Handwerk | Service



Mediadaten 2018

**Kurzcharakteristik:** Fachmagazin für die Holz verarbeitende Industrie und das Holz-Handwerk mit Special »Möbel – Technik und Zubehör«

**Zielgruppe:** gezielte Verbreitung an Handwerk (Schreiner/Tischler, Zimmerer) und an Unternehmen der Holz- und Möbelindustrie

**Erscheinungsweise:** jährlich, 41. Ausgabe 2018

**Auflage:**  verbreitete Auflage: 5887 (IVW 4/2016)  
Erweiterung der Druckauflage auf ca. 6300 St. seit 2017

### Rubriken und redaktionelle Themen:

- 1 Holzwerkstoffe, Furniere, Halb- und Fertigfabrikate, Lohnarbeiten
- 2 Zulieferprodukte, Hilfsmittel, Special »Möbel – Technik und Zubehör«
- 3 Maschinen und Ausrüstungen
- 4 Handmaschinen, Geräte, Werkzeuge / Mess-, Steuer-, Prüfgeräte / Handhabung, Transport, Logistik
- 5 Service und Dienstleistungen / Schulungen / Hard- und Software / Messen
- 6 Umweltschutz und Arbeitsschutz, Berufskleidung/Schutzkleidung

**Bezugspreise:** Jahresabonnement Inland 19,00 EUR inkl. Versand und MwSt., Ausland<sup>1)</sup> 23,00 EUR inkl. Versand ohne MwSt.  
Einzelbezugspreis Inland 25,00 EUR inkl. Versand und MwSt., Ausland<sup>1)</sup> 29,00 EUR inkl. Versand ohne MwSt.

<sup>1)</sup> Preise/Versand Schweiz/außereurop. Ausland auf Anfrage

**Anzeigenverkauf:** Angela Schmid  
Tel.: +49 7454 920128, a.schmid@kuhn-fachmedien.de

**Redaktion:** Wolfgang Jarausch  
Tel.: +49 7720 394-182, w.jarausch@kuhn-fachmedien.de

### Branchen/Wirtschaftszweige, Stand März 2017:

Prozentualer Anteil der Branchen am gezielten Versand von 5050 Exemplaren, die nach Erscheinen an die Entscheider (Geschäftsführung/Technischer Einkauf) in den Unternehmen und im Handwerk versendet wurden. Die weiteren Exemplare gingen ohne detaillierte Auflistung an die Zielgruppen (z.B. Messen, Einzelverkauf, Ansichtsexemplare).

Adressenpool Hersteller und Dienstleister	4,40 %
Holzfenster	1,91 %
Holzferthäuser	0,67 %
Klavierhersteller	0,17 %
Küchenhersteller	3,10 %
Ladenbau	2,32 %
Möbelhersteller Deutschland	34,61 %
Möbelhersteller Österreich	5,55 %
Sägewerke	2,99 %
Schiffsinneneinrichtung	0,41 %
Schreinereien/Tischlereien	35,28 %
Türenhersteller	0,50 %
Hersteller von Wohnmobilen und Wohnwagen	1,00 %
Zimmereien	7,09 %

**Neu: Ausweitung  
der Zielgruppe**  
ab 2017 Versand an Möbel-  
hersteller in Österreich

## Anzeigenformate und Preise

Format	Bei einmaliger Belegung			Bei Vorabbuchung von drei hintereinander folgenden Ausgaben (pro Schaltung)		
	Grundpreis 1-farbig	2-farbig	4-farbig	Grundpreis 1-farbig	2-farbig	4-farbig
1/1 Seite	2690,00	2900,00	3320,00	2495,00	2705,00	3125,00
2/3 Seite	1830,00	2040,00	2460,00	1700,00	1910,00	2330,00
Junior-Page	1640,00	1850,00	2270,00	1520,00	1730,00	2150,00
1/2 Seite	1410,00	1620,00	2040,00	1310,00	1520,00	1940,00
1/3 Seite	1050,00	1260,00	1680,00	975,00	1185,00	1605,00
1/4 Seite	760,00	970,00	1390,00	710,00	920,00	1340,00
1/8 Seite	435,00	645,00	870,00	425,00	635,00	860,00
Logo-Anzeige	145,00	290,00	325,00	--	--	--

Anzeigenpreisliste Nr. 41 vom 31.03.2017, gültig ab Ausgabe 2018

### Kombinationsrabatte:

Kombinationsrabatte bei Mehrfachbelegung s. S. 17. Farbe nicht rabattierbar.

Alle Preisangaben in Euro zzgl. gesetzlicher MwSt.  
Das Angebot richtet sich ausschließlich an gewerbliche Kunden.

## Vorzugsplatzierungen

Titelseite (nur 4-farbig)	5330,00
4. Umschlagseite (nur 4-farbig)	5330,00
2. Umschlagseite 2-farbig	4680,00
2. Umschlagseite 4-farbig	5100,00
3. Umschlagseite 2-farbig	3670,00
3. Umschlagseite 4-farbig	4090,00
Rubrikentitel im Innenteil	1390,00

Bei Titel- und Umschlagseiten sind nur ganzseitige Anzeigen möglich.

## Beihefter und Beilagen, Sonderwerbeformen

### Beihefter:

Maximal 4-seitig, Gewicht bis 20 g, Bogenformat s. S. 17	2690,00
Maximal 6-seitig, Gewicht bis 30 g, Bogenformat s. S. 17	2970,00

### Beilagen:

Gewicht bis 20 g, nur Belegung der gesamten Auflage möglich, je weitere angefangene 10 g 10 % Aufschlag	3000,00
---------------------------------------------------------------------------------------------------------	---------

Umfang max. 8 Seiten, Gewicht max. 35 g

### Sonderwerbeformen:

Abweichende Formate, Anschnitt, Anzeigen über Bund und Sonderformate (z.B. Insel-Anzeigen, Griffecken) auf Anfrage.

**Kurzcharakteristik:** Fachmagazin für Brand-, Hochwasser-, Katastrophenschutz, Rettungswesen und Kommunikationstechnik

**Zielgruppe:** gezielte Verbreitung an freiwillige Feuerwehren, Berufs-, Flughafen- und Werkfeuerwehren, Kommunen und Landkreise, Regierungsbezirke, Technisches Hilfswerk, Katastrophenschutz und Rettungsdienstorganisationen

**Erscheinungsweise:** jährlich, 12. Ausgabe 2018

**Auflage:**  verbreitete Auflage: 6303 (IVW 4/2016)

## Rubriken und redaktionelle Themen:

- 1 Einsatzfahrzeuge für Feuerwehren und Rettungsdienste, Fahrzeugausstattung, Komponenten und Zubehör für Einsatzfahrzeuge, Wartung und Pflege
- 2 Löscheräte, Brandbekämpfung
- 3 Hilfeleistungsgерäte, Leitern, Rettungsgeräte
- 4 Warn- und Messgeräte, Absperr- und Kennzeichnungsmaterialien
- 5 Persönliche Schutzausrüstungen, Atemschutz
- 6 Rettungsdienst
- 7 Hochwasser- und Katastrophenschutz, Logistik und Wasserfahrzeuge
- 8 Bau und Ausstattung von Feuerwachen, Gerätehäusern und Leitstellen
- 9 Informations- und Kommunikationstechnik, Hard- und Software
- 10 Ausbildung, vorbeugender Brandschutz, Messen, Veranstaltungen, Werbeartikel

**Bezugspreise:** Jahresabonnement Inland 19,00 EUR inkl. Versand und MwSt., Ausland<sup>1)</sup> 23,00 EUR inkl. Versand ohne MwSt.  
 Einzelbezugspreis Inland 25,00 EUR inkl. Versand und MwSt., Ausland<sup>1)</sup> 29,00 EUR inkl. Versand ohne MwSt.

<sup>1)</sup> Preise/Versand Schweiz/außereurop. Ausland auf Anfrage

**Anzeigenverkauf:** Franz Knöbel  
 Tel.: +49 7720 394-114, f.knoebel@kuhn-fachmedien.de

**Redaktion:** Frank Ostertag  
 Tel.: +49 7720 394-119, f.ostertag@kuhn-fachmedien.de

## Branchen/Wirtschaftszweige, Stand März 2017:

Prozentualer Anteil der Branchen am gezielten Versand von 5050 Exemplaren, die nach Erscheinen an die Verwaltungen und Organisationen versendet wurden. Die weiteren Exemplare gingen ohne detaillierte Auflistung an die Zielgruppen (z.B. Messen, Einzelverkauf, Ansichtsexemplare).

Adressenpool Hersteller und Dienstleister	4,66 %
Arbeiter-Samariter-Bund	0,22 %
Deutsches Rotes Kreuz	18,47 %
DLRG	0,59 %
Feuerwehr/Berufsfeuerwehren	1,98 %
Feuerwehr/Flughäfen	1,09 %
Feuerwehr/Schulen	0,40 %
Feuerwehr/Verbände	0,34 %
Feuerwehr/Werkfeuerwehren	2,59 %
Freiwillige Feuerwehren	47,24 %
Johanniter-Unfall-Hilfe	1,31 %
Landesdienststellen Katastrophen-/Brandschutz	0,61 %
Landratsämter	6,12 %
Malteser	3,23 %
Technisches Hilfswerk	11,15 %

## Anzeigenformate und Preise

Format	Bei einmaliger Belegung			Bei Vorabbuchung von drei hintereinander folgenden Ausgaben (pro Schaltung)		
	Grundpreis 1-farbig	2-farbig	4-farbig	Grundpreis 1-farbig	2-farbig	4-farbig
1/1 Seite	2690,00	2900,00	3320,00	2495,00	2705,00	3125,00
2/3 Seite	1830,00	2040,00	2460,00	1700,00	1910,00	2330,00
Junior-Page	1640,00	1850,00	2270,00	1520,00	1730,00	2150,00
1/2 Seite	1410,00	1620,00	2040,00	1310,00	1520,00	1940,00
1/3 Seite	1050,00	1260,00	1680,00	975,00	1185,00	1605,00
1/4 Seite	760,00	970,00	1390,00	710,00	920,00	1340,00
1/8 Seite	435,00	645,00	870,00	425,00	635,00	860,00
Logo-Anzeige	145,00	290,00	325,00	--	--	--

Anzeigenpreisliste Nr. 12 vom 31.03.2017, gültig ab Ausgabe 2018

### Kombinationsrabatte:

Kombinationsrabatte bei Mehrfachbelegung s. S. 17. Farbe nicht rabattierbar.

Alle Preisangaben in Euro zzgl. gesetzlicher MwSt.

Das Angebot richtet sich ausschließlich an gewerbliche Kunden.

## Vorzugsplatzierungen

Titelseite (nur 4-farbig)	5330,00
4. Umschlagseite (nur 4-farbig)	5330,00
2. Umschlagseite 2-farbig	4680,00
2. Umschlagseite 4-farbig	5100,00
3. Umschlagseite 2-farbig	3670,00
3. Umschlagseite 4-farbig	4090,00
Rubrikentitel im Innenteil	1390,00

Bei Titel- und Umschlagseiten sind nur ganzseitige Anzeigen möglich.

## Beihefter und Beilagen, Sonderwerbeformen

### Beihefter:

Maximal 4-seitig, Gewicht bis 20 g, Bogenformat s. S. 17 2690,00

Maximal 6-seitig, Gewicht bis 30 g, Bogenformat s. S. 17 2970,00

### Beilagen:

Gewicht bis 20 g, nur Belegung der gesamten Auflage möglich, je weitere angefangene 10 g 10 % Aufschlag 3000,00

**Umfang max. 8 Seiten, Gewicht max. 35 g**

### Sonderwerbeformen:

Abweichende Formate, Anschnitt, Anzeigen über Bund und Sonderformate (z.B. Insel-Anzeigen, Grifflecken) auf Anfrage.

**Kurzcharakteristik:** Fachmagazin für den öffentlichen Personennahverkehr mit Special »Elektromobilität«

**Zielgruppe:** gezielte Verbreitung an Bus- und Bahnhersteller, Linie fahrende Busunternehmen, Verkehrsunternehmen (Deutschland, Schweiz, Österreich), Deutsche Bahn (Konzernverkauf), ÖBB, SBB, Stadt- und Gemeindeverwaltungen, Landesregierungen, Landratsämter und Verkehrsministerien, Verbände

**Erscheinungsweise:** jährlich, 20. Ausgabe 2018

**Auflage:**  verbreitete Auflage: 5525 (IVW 4/2016)

#### Rubriken und redaktionelle Themen:

- 1 Busse und Bahnen
- 2 Fahrzeugtechnik mit Antriebstechnik, Elektrotechnik/Automatation, Exteriors und Komponenten
- 3 Fahrzeugausstattung, insbesondere Interiors, Zubehör
- 4 Fahrgastinformationssysteme, Fahrgeldmanagement und elektronisches Ticketing
- 5 Infrastruktur, Schienen-/Fahrwegetechnik, Bahnhofs- und Haltestelleneinrichtungen
- 6 Service, Wartung und Fahrzeugpflege
- 7 Betriebs- und Verkehrsmanagement, Kommunikationstechnik, Software
- 8 Infrastruktur, Messen und Veranstaltungen

**Bezugspreise:** Jahresabonnement Inland 19,00 EUR inkl. Versand und MwSt., Ausland<sup>1)</sup> 23,00 EUR inkl. Versand ohne MwSt.  
 Einzelbezugspreis Inland 25,00 EUR inkl. Versand und MwSt., Ausland<sup>1)</sup> 29,00 EUR inkl. Versand ohne MwSt.  
<sup>1)</sup> Preise/Versand Schweiz/außereurop. Ausland auf Anfrage

**Anzeigenverkauf:** Achim Schimansky  
 Tel.: +49 711 6499526, a.schimansky@kuhn-fachmedien.de  
 Yvonne Jäschke  
 Tel.: +49 7720 9924614, y.jaeschke@kuhn-fachmedien.de

**Redaktion:** Frank Ostertag  
 Tel.: +49 7720 394-119, f.ostertag@kuhn-fachmedien.de

#### Branchen/Wirtschaftszweige, Stand Mai 2016:

Prozentualer Anteil der Branchen am gezielten Versand von 5050 Exemplaren, die nach Erscheinen an die Entscheider (Geschäftsführung/Technische Betriebsleitung/Verkehrsplanung/Beschaffung) in den Unternehmen, Verwaltungen sowie Organisationen versendet wurden. Die weiteren Exemplare gingen ohne detaillierte Auflistung an die Zielgruppen (z.B. Messen, Einzelverkauf, Ansichtsexemplare).

Adressenpool Hersteller und Dienstleister	7,56 %
Bahnhersteller	0,30 %
Bushersteller	0,22 %
Verkehrsorganisationen/SPNV	4,18 %
DB-Konzern Bundesländer	0,24 %
DB-Konzern Vorstand	0,06 %
DB Personenverkehr	0,36 %
Bahnhöfe	1,33 %
Stadtverwaltungen ab 12.700 Einwohner	22,24 %
Verkehrsbetriebe	13,74 %
Verkehrsministerien/Bezirksregierungen	0,62 %
Regionalplanung Verkehr	1,80 %
Verkehrsunternehmer/Fernlinien	0,89 %
Verkehrsverbände Kommunen	3,05 %
Omnibusbetriebe	30,24 %
Landratsämter	6,00 %
Schweizer Verkehrsbetriebe	2,67 %
Österreichische Verkehrsbetriebe/Kommunen	4,50 %

#### Anzeigenformate und Preise

Format	Bei einmaliger Belegung			Bei Vorabbuchung von drei hintereinander folgenden Ausgaben (pro Schaltung)		
	Grundpreis 1-farbig	2-farbig	4-farbig	Grundpreis 1-farbig	2-farbig	4-farbig
1/1 Seite	2690,00	2900,00	3320,00	2495,00	2705,00	3125,00
2/3 Seite	1830,00	2040,00	2460,00	1700,00	1910,00	2330,00
Junior-Page	1640,00	1850,00	2270,00	1520,00	1730,00	2150,00
1/2 Seite	1410,00	1620,00	2040,00	1310,00	1520,00	1940,00
1/3 Seite	1050,00	1260,00	1680,00	975,00	1185,00	1605,00
1/4 Seite	760,00	970,00	1390,00	710,00	920,00	1340,00
1/8 Seite	435,00	645,00	870,00	425,00	635,00	860,00
Logo-Anzeige	145,00	290,00	325,00	--	--	--

Anzeigenpreisliste Nr. 20 vom 31.03.2017, gültig ab Ausgabe 2018

#### Kombinationsrabatte:

Kombinationsrabatte bei Mehrfachbelegung s. S. 17. Farbe nicht rabattierbar.

Alle Preisangaben in Euro zzgl. gesetzlicher MwSt.

Das Angebot richtet sich ausschließlich an gewerbliche Kunden.

#### Vorzugsplatzierungen

Titelseite (nur 4-farbig)	5330,00
4. Umschlagseite (nur 4-farbig)	5330,00
2. Umschlagseite 2-farbig	4680,00
2. Umschlagseite 4-farbig	5100,00
3. Umschlagseite 2-farbig	3670,00
3. Umschlagseite 4-farbig	4090,00
Rubrikentitel im Innenteil	1390,00

Bei Titel- und Umschlagseiten sind nur ganzseitige Anzeigen möglich.

#### Beihefter und Beilagen, Sonderwerbeformen

##### Beihefter:

Maximal 4-seitig, Gewicht bis 20 g, Bogenformat s. S. 17 2690,00

Maximal 6-seitig, Gewicht bis 30 g, Bogenformat s. S. 17 2970,00

##### Beilagen:

Gewicht bis 20 g, nur Belegung der gesamten Auflage möglich, je weitere angefangene 10 g 10 % Aufschlag 3000,00

**Umfang max. 8 Seiten, Gewicht max. 35 g**

##### Sonderwerbeformen:

Abweichende Formate, Anschnitt, Anzeigen über Bund und Sonderformate (z.B. Insel-Anzeigen, Griffecken) auf Anfrage.

# Maschinenbau + Metallbearbeitung

Entwicklung | Konstruktion | Fertigung

Mediadaten 2018

KUHN

**Kurzcharakteristik:** Fachmagazin für die Metallindustrie und den Maschinenbau mit Special »Intelligente Automation«

**Zielgruppe:** gezielte Verbreitung an Maschinen-, Anlagen- und Fahrzeugbau, Medizintechnik, Metallindustrie, Hütten- und Walzwerke, Windenergie, Motoren-, Getriebe- und Schaltschrankbau sowie an Hersteller mobiler Arbeitsmaschinen

**Erscheinungsweise:** jährlich, 47. Ausgabe 2018

**Auflage:**  verbreitete Auflage: 10.702 (IVW 4/2016)

## Rubriken und redaktionelle Themen:

- 1 Zulieferteile und Zubehör für den Maschinenbau, Special »Intelligente Automation«
- 2 Mess-/Prüfgeräte, Normalien, zerspanende Werkzeuge, Formen und Zubehör
- 3 Spanabhebende Werkzeugmaschinen, Gebrauchtmaschinen
- 4 Maschinen für spanlose Bearbeitung, Schweißen/Löten, Oberflächentechnik, Pressen
- 5 Sondermaschinen, QS, Montage, Handhabungs-/Zuführtechnik, Transport
- 6 Serviceleistungen, IT (Hard- und Software), Organisation
- 7 Umweltschutz in der Metallbearbeitung, Arbeitssicherheit, Messen
- 8 Lohnarbeiten der spanabhebenden Formgebung
- 9 Lohnarbeiten der spanlosen Formgebung, Oberflächenbehandlung/-technik

**Bezugspreise:** Jahresabonnement Inland 19,00 EUR inkl. Versand und MwSt., Ausland<sup>1)</sup> 23,00 EUR inkl. Versand ohne MwSt.  
Einzelbezugspreis Inland 25,00 EUR inkl. Versand und MwSt., Ausland<sup>1)</sup> 29,00 EUR inkl. Versand ohne MwSt.  
<sup>1)</sup> Preise/Versand Schweiz/außereurop. Ausland auf Anfrage

**Anzeigenverkauf:** Siegfried Girrbach  
Tel.: +49 7633 9200042, s.girrbach@kuhn-fachmedien.de  
Wolfgang Schmid  
Tel.: +49 7446 952280, w.schmid@kuhn-fachmedien.de

**Redaktion:** Wolfgang Jarausch  
Tel.: +49 7720 394-182, w.jarausch@kuhn-fachmedien.de

## Branchen/Wirtschaftszweige, Stand September 2016:

Prozentualer Anteil der Branchen am gezielten Versand von 8794 Exemplaren, die nach Erscheinen an Geschäftsführung, technischen Einkauf, Fertigung und Konstruktion in den Unternehmen versendet wurden. Die weiteren Exemplare gingen ohne detaillierte Auflistung an die Zielgruppen (z.B. Messen, Einzelverkauf, Ansichtsexemplare).

Adressenpool Hersteller und Dienstleister	4,72 %
Anlagenbau	3,90 %
Antriebstechnik	6,76 %
Drehteile/Frästeile	6,36 %
Druckmaschinen	1,43 %
Elektrotechnik	1,64 %
Fahrzeugbau gesamt + Hersteller Verbrennungsmotoren	6,09 %
Landmaschinen	5,12 %
Holzbearbeitungsmaschinen	1,88 %
Kranbau/Gabelstapler/Logistik/AGV/Hebezeuge	1,02 %
Kunststoffmaschinen	3,32 %
Maschinen für Getränke und Lebensmittel	1,40 %
Medizintechnik	5,40 %
Messtechnik/Sensorik	1,87 %
Metallveredelung	3,45 %
Metallwaren	1,89 %
Robotik/Montage/Handhabung/Fördertechnik	3,96 %
Schaltschränke/Schaltanlagen	2,81 %
Sonstige	4,49 %
Stahl- und Metallverformung/Gießereianlagen	3,90 %
Textilmaschinen	1,62 %
Verpackungsmaschinen	4,09 %
Werften	0,71 %
Werkzeug- und Formenbau	6,61 %
Werkzeuge	4,69 %
Werkzeugmaschinen	9,21 %
Windenergie	1,66 %



# Maschinenbau + Metallbearbeitung

Entwicklung | Konstruktion | Fertigung

Mediadaten 2018

**KUHN**

## Anzeigenformate und Preise

Format	Bei einmaliger Belegung			Bei Vorabbuchung von drei hintereinander folgenden Ausgaben (pro Schaltung)		
	Grundpreis 1-farbig	2-farbig	4-farbig	Grundpreis 1-farbig	2-farbig	4-farbig
1/1 Seite	3700,00	3950,00	4450,00	3430,00	3680,00	4180,00
2/3 Seite	2550,00	2800,00	3300,00	2370,00	2620,00	3120,00
Junior-Page	2260,00	2510,00	3010,00	2100,00	2350,00	2850,00
1/2 Seite	1940,00	2190,00	2690,00	1805,00	2055,00	2555,00
1/3 Seite	1450,00	1700,00	2200,00	1350,00	1600,00	2100,00
1/4 Seite	1030,00	1280,00	1780,00	960,00	1210,00	1710,00
1/8 Seite	595,00	845,00	1165,00	580,00	830,00	1150,00
Logo-Anzeige	195,00	380,00	435,00	--	--	--

Anzeigenpreisliste Nr. 47 vom 31.03.2017, gültig ab Ausgabe 2018

### Kombinationsrabatte:

Kombinationsrabatte bei Mehrfachbelegung s. S. 17. Farbe nicht rabattierbar.

Alle Preisangaben in Euro zzgl. gesetzlicher MwSt.

Das Angebot richtet sich ausschließlich an gewerbliche Kunden.

## Vorzugsplatzierungen

Titelseite (nur 4-farbig)	7120,00
4. Umschlagseite (nur 4-farbig)	7120,00
2. Umschlagseite 2-farbig	6320,00
2. Umschlagseite 4-farbig	6820,00
3. Umschlagseite 2-farbig	4980,00
3. Umschlagseite 4-farbig	5480,00
Rubrikentitel	1780,00

Bei Titel- und Umschlagseiten sind nur ganzseitige Anzeigen möglich.

## Beihefter und Beilagen, Sonderwerbeformen

### Beihefter:

Maximal 4-seitig, Gewicht bis 20 g, Bogenformat s. S. 17 3700,00

Maximal 6-seitig, Gewicht bis 30 g, Bogenformat s. S. 17 3970,00

### Beilagen:

Gewicht bis 20 g, nur Belegung der gesamten Auflage möglich, je weitere angefangene 10 g 10 % Aufschlag 4215,00

**Umfang max. 8 Seiten, Gewicht max. 35 g**

### Sonderwerbeformen:

Abweichende Formate, Anschnitt, Anzeigen über Bund und Sonderformate (z.B. Insel-Anzeigen, Griffecken) auf Anfrage.

Kleinanzeigen Lohnarbeiten: Standardgröße 1/16 Seite

(45 mm breit und 64 mm hoch), nur in Rubriken 8 und 9 390,00

# Kunststoff + Verarbeitung

## Rohstoffe | Maschinenbau | Fertigung

Mediadaten 2018



**Kurzcharakteristik:** Fachmagazin für die Kunststoffindustrie mit Special »Oberflächentechnik«

**Zielgruppe:** gezielte Verbreitung an Unternehmen der Kunststoffindustrie und an ausgewählte Betriebe unterschiedlicher Branchen mit hohem Bedarf an Kunststoffzeugnissen, zum Beispiel Medizintechnik, Fahrzeugtechnik, Maschinenbau, Verpackungsindustrie

**Erscheinungsweise:** jährlich, 38. Ausgabe 2018

**Auflage:**  verbreitete Auflage: 6161 (IVW 4/2016)

### Rubriken und redaktionelle Themen:

- 1 Kunststoffteile für Maschinen-/Apparatebau, Elektro-, Verpackungs-, Kfz-Industrie
- 2 Formenbau, allgemeines Zubehör, Geräte und Werkzeuge, Qualitätskontrolle, Mess- und Prüfwesen, Datenerfassung und -verarbeitung zur Prozesssteuerung, Steuer- und Regeltechnik, Entwicklung und Konstruktion, Serviceleistungen
- 3 Kunststoffmaschinen und -anlagen, Roboter
- 4 Rohstoffe, Halbfertigfabrikate, Zusatzstoffe und Additive
- 5 Serviceleistungen, Messen und Veranstaltungen
- 6 Umweltschutz und Arbeitsschutz, Berufskleidung/Schutzkleidung
- 7 Lohnarbeiten für Kunststoff und Metall

**Bezugspreise:** Jahresabonnement Inland 19,00 EUR inkl. Versand und MwSt., Ausland<sup>1)</sup> 23,00 EUR inkl. Versand ohne MwSt.  
Einzelbezugspreis Inland 25,00 EUR inkl. Versand und MwSt., Ausland<sup>1)</sup> 29,00 EUR inkl. Versand ohne MwSt.  
<sup>1)</sup> Preise/Versand Schweiz/außereurop. Ausland auf Anfrage

**Anzeigenverkauf:** Wolfgang Schmid  
Tel.: +49 7446 952280, w.schmid@kuhn-fachmedien.de  
**Redaktion:** Wolfgang Jarausch  
Tel.: +49 7720 394-182, w.jarausch@kuhn-fachmedien.de

### Branchen/Wirtschaftszweige, Stand September 2016:

Prozentualer Anteil der Branchen am gezielten Versand von 5123 Exemplaren, die nach Erscheinen an die Geschäftsführung und den technischen Einkauf in den Unternehmen versendet wurden. Die weiteren Exemplare gingen ohne detaillierte Auflistung an die Zielgruppen (z.B. Messen, Einzelverkauf, Ansichtsexemplare).

Adressenpool Hersteller und Dienstleister	5,72 %
Hersteller von Teilen aus Kunststoff und Gummi, Lohnarbeiten allgemein, Formenbau	12,47 %
Kunststoff-Spritzgießereien	10,56 %
Kunststoff-Recyclingunternehmen	0,29 %
Oberflächentechnik	3,30 %
Hersteller:	
Elektrokabel	0,39 %
Elektrowerkzeuge	0,14 %
Flugzeuge/Antriebe/Komponenten	0,29 %
Kfz, Nutzfahrzeuge, Busse und Bahnen, Wohnmobile	2,77 %
Kunststofffenster	0,31 %
Kunststofffolien	6,75 %
Kunststoffkonsumwaren	1,42 %
Kunststoffverpackungen	3,67 %
Kunststoffverschlüsse und -flaschen	0,31 %
Medizinische Geräte	6,11 %
Schaltanlagen	3,08 %
Solaranlagen	1,68 %
Sonstige Apparate und Geräte	4,34 %
Windkraftanlagen	1,74 %
Montage und Handhabungstechnik	0,02 %
Maschinen und Anlagen	34,64 %

## Anzeigenformate und Preise

Format	Bei einmaliger Belegung			Bei Vorabbuchung von drei hintereinander folgenden Ausgaben (pro Schaltung)		
	Grundpreis 1-farbig	2-farbig	4-farbig	Grundpreis 1-farbig	2-farbig	4-farbig
1/1 Seite	2690,00	2900,00	3320,00	2495,00	2705,00	3125,00
2/3 Seite	1830,00	2040,00	2460,00	1700,00	1910,00	2330,00
Junior-Page	1640,00	1850,00	2270,00	1520,00	1730,00	2150,00
1/2 Seite	1410,00	1620,00	2040,00	1310,00	1520,00	1940,00
1/3 Seite	1050,00	1260,00	1680,00	975,00	1185,00	1605,00
1/4 Seite	760,00	970,00	1390,00	710,00	920,00	1340,00
1/8 Seite	435,00	645,00	870,00	425,00	635,00	860,00
Logo-Anzeige	145,00	290,00	325,00	--	--	--

Anzeigenpreisliste Nr. 38 vom 31.03.2017, gültig ab Ausgabe 2018

### Kombinationsrabatte:

Kombinationsrabatte bei Mehrfachbelegung s. S. 17. Farbe nicht rabattierbar.

Alle Preisangaben in Euro zzgl. gesetzlicher MwSt.

Das Angebot richtet sich ausschließlich an gewerbliche Kunden.

## Vorzugsplatzierungen

Titelseite (nur 4-farbig)	5330,00
4. Umschlagseite (nur 4-farbig)	5330,00
2. Umschlagseite 2-farbig	4680,00
2. Umschlagseite 4-farbig	5100,00
3. Umschlagseite 2-farbig	3670,00
3. Umschlagseite 4-farbig	4090,00
Rubrikentitel im Innenteil	1390,00

Bei Titel- und Umschlagseiten sind nur ganzseitige Anzeigen möglich.

## Beihefter und Beilagen, Sonderwerbeformen

### Beihefter:

Maximal 4-seitig, Gewicht bis 20 g, Bogenformat s. S. 17 2690,00

Maximal 6-seitig, Gewicht bis 30 g, Bogenformat s. S. 17 2970,00

### Beilagen:

Gewicht bis 20 g, nur Belegung der gesamten Auflage möglich, je weitere angefangene 10 g 10 % Aufschlag 3000,00

**Umfang max. 8 Seiten, Gewicht max. 35 g**

### Sonderwerbeformen:

Abweichende Formate, Anschnitt, Anzeigen über Bund und Sonderformate (z.B. Insel-Anzeigen, Griffecken) auf Anfrage.

Kleinanzeigen Lohnarbeiten: Standardgröße 1/16 Seite

(45 mm breit und 64 mm hoch), nur in Rubrik 7 290,00

# Getränke + Lebensmittel Herstellung

Inhaltsstoffe | Technik | Logistik

Mediadaten 2018

KUHN

**Kurzcharakteristik:** Fachmagazin für die Getränke und Lebensmittel produzierende Industrie mit Special »Verpackungstechnik«

**Zielgruppe:** gezielte Verbreitung an Brauereien in Deutschland und Österreich, AFG-Industrie, Molkereien, Kellereien, Brennereien, Abfüll- und Abpackbetriebe, Getränkegroßhandel, an Hersteller von Nahrungsmitteln, Aromen und Essenzen

**Erscheinungsweise:** jährlich, 30. Ausgabe 2018

**Auflage:**  verbreitete Auflage: 6760 (IVW 4/2016)

## Rubriken und redaktionelle Themen:

- 1 Rohstoffe, Konzentrate, Betriebsmittel und Hilfsstoffe für Getränke und Lebensmittel
- 2 Maschinen und Anlagen für die Getränke- und Lebensmittelproduktion
- 3 Filtration und Trenntechnik, Inspektionsmaschinen und Zubehör, Transporteinrichtungen und Lagertechnik, Fahrzeuge und Aufbauten, Special »Verpackungstechnik«
- 4 Tanks, Armaturen, Pumpen, Antriebe, Ventile, Versorgung, Wasseraufbereitung
- 5 Messtechnik, Laborausstattung, Prozessautomation, Datenverarbeitung, Qualitätssicherung
- 6 Umweltschutz und Arbeitsschutz
- 7 Einrichtungen und Ausstattungen für die Gastronomie, Projektierungen, Beratungen, Serviceleistungen, Messen

**Bezugspreise:** Jahresabonnement Inland 19,00 EUR inkl. Versand und MwSt., Ausland<sup>1)</sup> 23,00 EUR inkl. Versand ohne MwSt.  
Einzelbezugspreis Inland 25,00 EUR inkl. Versand und MwSt., Ausland<sup>1)</sup> 29,00 EUR inkl. Versand ohne MwSt.

<sup>1)</sup> Preise/Versand Schweiz/außereurop. Ausland auf Anfrage

**Anzeigenverkauf:** Angela Schmid  
Tel.: +49 7454 920128, a.schmid@kuhn-fachmedien.de

**Redaktion:** Wolfgang Jarausch  
Tel.: +49 7720 394-182, w.jarausch@kuhn-fachmedien.de

## Branchen/Wirtschaftszweige, Stand Oktober 2016:

Prozentualer Anteil der Branchen am gezielten Versand von 6265 Exemplaren, die nach Erscheinen an Geschäftsführung, Einkauf, Braumeister oder technische Betriebsleitung in den Unternehmen versendet wurden. Die weiteren Exemplare gingen ohne detaillierte Auflistung an die Zielgruppen (z.B. Messen, Einzelverkauf, Ansichtsexemplare)

Adressenpool Hersteller und Dienstleister	5,08 %
Abfüll- und Abpackbetriebe	0,88 %
AfG + Mineralwasser Deutschland und Österreich	13,92 %
Brauereien Deutschland und Österreich	29,85 %
Weinkellereien, Weingüter, Winzereien, Winzergenossenschaften Deutschland und Österreich	14,98 %
Limonaden/Sirup/Fruchtsäfte	0,86 %
Spirituosen	3,05 %
Molkereien	5,03 %
Großhandel	0,72 %
Aromen und Essenzen	1,12 %
Back- und Teigwaren	7,41 %
Essig/Senf/Mayonnaise/Feinkost	1,11 %
Fleisch- und Fischverarbeitung	6,83 %
Kindernahrung	0,13 %
Obst- und Gemüseverarbeitung, Marmelade	1,36 %
Pflanzliche und tierische Öle/Fette	0,38 %
Schokoladen	0,34 %
Sonstige Nahrungsmittel	6,82 %
Speiseeis	0,13 %



### Anzeigenformate und Preise

Format	Bei einmaliger Belegung			Bei Vorabbuchung von drei hintereinander folgenden Ausgaben (pro Schaltung)		
	Grundpreis 1-farbig	2-farbig	4-farbig	Grundpreis 1-farbig	2-farbig	4-farbig
1/1 Seite	2690,00	2900,00	3320,00	2495,00	2705,00	3125,00
2/3 Seite	1830,00	2040,00	2460,00	1700,00	1910,00	2330,00
Junior-Page	1640,00	1850,00	2270,00	1520,00	1730,00	2150,00
1/2 Seite	1410,00	1620,00	2040,00	1310,00	1520,00	1940,00
1/3 Seite	1050,00	1260,00	1680,00	975,00	1185,00	1605,00
1/4 Seite	760,00	970,00	1390,00	710,00	920,00	1340,00
1/8 Seite	435,00	645,00	870,00	425,00	635,00	860,00
Logo-Anzeige	145,00	290,00	325,00	--	--	--

Anzeigenpreisliste Nr. 30 vom 31.03.2017, gültig ab Ausgabe 2018

#### Kombinationsrabatte:

Kombinationsrabatte bei Mehrfachbelegung s. S. 17. Farbe nicht rabattierbar.

Alle Preisangaben in Euro zzgl. gesetzlicher MwSt.

Das Angebot richtet sich ausschließlich an gewerbliche Kunden.

### Vorzugsplatzierungen

Titelseite (nur 4-farbig)	5330,00
4. Umschlagseite (nur 4-farbig)	5330,00
2. Umschlagseite 2-farbig	4680,00
2. Umschlagseite 4-farbig	5100,00
3. Umschlagseite 2-farbig	3670,00
3. Umschlagseite 4-farbig	4090,00
Rubrikentitel im Innenteil	1390,00

Bei Titel- und Umschlagseiten sind nur ganzseitige Anzeigen möglich.

### Beihefter und Beilagen, Sonderwerbeformen

#### Beihefter:

Maximal 4-seitig, Gewicht bis 20 g, Bogenformat s. S. 17 2690,00

Maximal 6-seitig, Gewicht bis 30 g, Bogenformat s. S. 17 2970,00

#### Beilagen:

Gewicht bis 20 g, nur Belegung der gesamten Auflage möglich, je weitere angefangene 10 g 10 % Aufschlag 3000,00

**Umfang max. 8 Seiten, Gewicht max. 35 g**

#### Sonderwerbeformen:

Abweichende Formate, Anschnitt, Anzeigen über Bund und Sonderformate (z.B. Insel-Anzeigen, Griffecken) auf Anfrage.

# Kommunale Fahrzeuge

Mediadaten 2018

**KUHN**

**Kurzcharakteristik:** Fachmagazin für Entscheider in Bund, Ländern und Kommunen

**Zielgruppe:** gezielte Verbreitung an Stadt- und Gemeindeverwaltungen (inkl. Friedhofsämter, Bauhöfe, Grünflächenämter), Landratsämter, Straßen- und Autobahnmeistereien, Bundes- und Landesministerien, Regierungspräsidien, kommunale und sonstigen Verbände, Dienstleister

**Erscheinungsweise:** jährlich, 39. Ausgabe 2018/19

**Auflage:**  verbreitete Auflage: 5861 (IVW 4/2016)

## Rubriken und redaktionelle Themen:

- 1 Fahrzeuge
- 2 Winterdienst
- 3 Sommerdienst
- 4 Grünpflege
- 5 Kehren und Waschen
- 6 Fahrzeuge und Geräte für den Straßenbetriebsdienst
- 7 Entsorgung und Kanalspültechnik
- 8 Friedhofstechnik
- 9 Fahrzeugausrüstung, Service, Wartung, Pflege, Kommunaltechnik, Hard-/Software
- 10 Messen und Veranstaltungen

**Bezugspreise:** Jahresabonnement Inland 19,00 EUR inkl. Versand und MwSt., Ausland<sup>1)</sup> 23,00 EUR inkl. Versand ohne MwSt.  
Einzelbezugspreis Inland 25,00 EUR inkl. Versand und MwSt., Ausland<sup>1)</sup> 29,00 EUR inkl. Versand ohne MwSt.

<sup>1)</sup> Preise/Versand Schweiz/außereurop. Ausland auf Anfrage

**Anzeigenverkauf:** Siegfried Girrbach  
Tel.: +49 7633 9200042, s.girrbach@kuhn-fachmedien.de  
Achim Schimansky  
Tel.: +49 711 6499526, a.schimansky@kuhn-fachmedien.de

**Redaktion:** Frank Ostertag  
Tel.: +49 7720 394-119, f.ostertag@kuhn-fachmedien.de

## Branchen/Wirtschaftszweige, Stand Dezember 2016:

Prozentualer Anteil der Branchen am gezielten Versand von 5000 Exemplaren, die nach Erscheinen an die verschiedenen Ämter der Kommunen und an die Fachbereichsleiter versendet wurden. Die weiteren Exemplare gingen ohne detaillierte Auflistung an die Zielgruppen (z.B. Messen, Einzelverkauf, Ansichtsexemplare).

Adressenpool Hersteller und Dienstleister	8,91 %
Landratsämter	6,24 %
Kommunalverwaltungen ab 3.000 Einwohner	46,17 %
Stadtverwaltungen, Bauhöfe ab 17.000 Einwohner	17,05 %
Stadtverwaltungen/Grünflächen-/Friedhofsämter ab 40.000 Einwohner	5,64 %
Straßenmeistereien	14,41 %
Zoos/Wildparks/Freizeitparks	1,58 %

## Anzeigenformate und Preise

Format	Bei einmaliger Belegung			Bei Vorabbuchung von drei hintereinander folgenden Ausgaben (pro Schaltung)		
	Grundpreis 1-farbig	2-farbig	4-farbig	Grundpreis 1-farbig	2-farbig	4-farbig
1/1 Seite	2690,00	2900,00	3320,00	2495,00	2705,00	3125,00
2/3 Seite	1830,00	2040,00	2460,00	1700,00	1910,00	2330,00
Junior-Page	1640,00	1850,00	2270,00	1520,00	1730,00	2150,00
1/2 Seite	1410,00	1620,00	2040,00	1310,00	1520,00	1940,00
1/3 Seite	1050,00	1260,00	1680,00	975,00	1185,00	1605,00
1/4 Seite	760,00	970,00	1390,00	710,00	920,00	1340,00
1/8 Seite	435,00	645,00	870,00	425,00	635,00	860,00
Logo-Anzeige	145,00	290,00	325,00	--	--	--

Anzeigenpreisliste Nr. 39 vom 31.03.2017, gültig ab Ausgabe 2018/19

### Kombinationsrabatte:

Kombinationsrabatte bei Mehrfachbelegung s. S. 17. Farbe nicht rabattierbar.

Alle Preisangaben in Euro zzgl. gesetzlicher MwSt.

Das Angebot richtet sich ausschließlich an gewerbliche Kunden.

## Vorzugsplatzierungen

Titelseite (nur 4-farbig)	5330,00
4. Umschlagseite (nur 4-farbig)	5330,00
2. Umschlagseite 2-farbig	4680,00
2. Umschlagseite 4-farbig	5100,00
3. Umschlagseite 2-farbig	3670,00
3. Umschlagseite 4-farbig	4090,00
Rubrikentitel im Innenteil	1390,00

Bei Titel- und Umschlagseiten sind nur ganzseitige Anzeigen möglich.

## Beihefter und Beilagen, Sonderwerbeformen

### Beihefter:

Maximal 4-seitig, Gewicht bis 20 g, Bogenformat s. S. 17 2690,00

Maximal 6-seitig, Gewicht bis 30 g, Bogenformat s. S. 17 2970,00

### Beilagen:

Gewicht bis 20 g, nur Belegung der gesamten Auflage möglich, je weitere angefangene 10 g 10 % Aufschlag 3000,00

Umfang max. 8 Seiten, Gewicht max. 35 g

### Sonderwerbeformen:

Abweichende Formate, Anschnitt, Anzeigen über Bund und Sonderformate (z.B. Insel-Anzeigen, Grifflecken) auf Anfrage.

# Anzeigenformate

Mediadaten 2018

KUHN

Seitenformat DIN A4 210 mm breit, 297 mm hoch

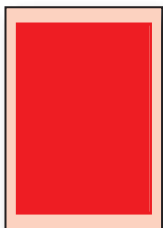

**1/1 Seite**

Größe: 180x258 mm  
Anschnitt: 210x297 mm



**Titelseite**

Größe: 196x196 mm  
Anschnitt: --

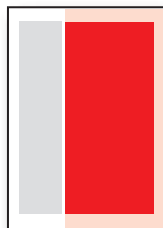

**2/3 Seite**

Größe: 120x258 mm  
Anschnitt: 136x297 mm

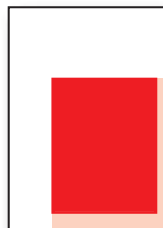

**Junior-Page**

Größe: 140x180 mm  
Anschnitt: 155x200 mm

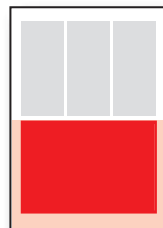

**1/2 Seite quer**

Größe: 180x125 mm  
Anschnitt: 210x144 mm

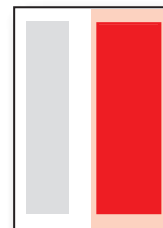

**1/2 Seite hoch**

Größe: 86x258 mm  
Anschnitt: 105x297 mm

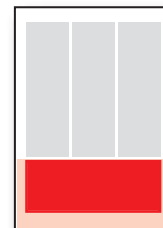

**1/3 Seite quer**

Größe: 180x80 mm  
Anschnitt: 210x100 mm

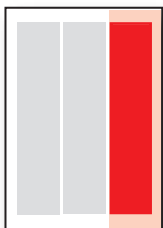

**1/3 Seite hoch**

Größe: 56x258 mm  
Anschnitt: 72x297 mm

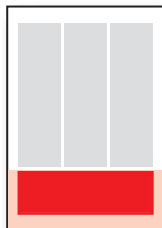

**1/4 Seite quer**

Größe: 180x59 mm  
Anschnitt: 210x78 mm



**1/4 Seite hoch**

Größe: 86x125 mm  
Anschnitt: 100x144 mm

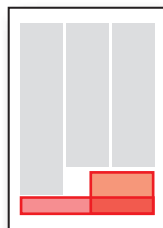

**1/8 Seite**

Größe: 86x58 mm  
Größe quer: 180x25 mm

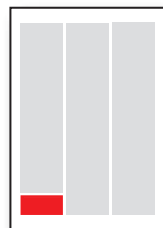

**Logo-Anzeige**

Größe: 56x26 mm

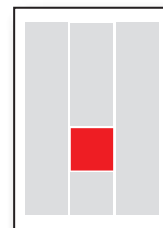

**Insel-Anzeige**

Größe: 56x56 mm  
Preis auf Anfrage



**Griffecke**

Anschnitt: 85x85 mm  
Preis auf Anfrage

**Alle Anschnittformate und Titelseite zzgl. 3 mm Beschnittzugabe auf jeder Seite.**

Insel-Anzeige und Griffecke vorbehaltlich Realisierbarkeit in der jeweiligen Rubrik des betreffenden Magazins. Weitere Sonderformate, Anschnitte und Einkleber auf Anfrage.



## Beihefter 2- und 4-seitig

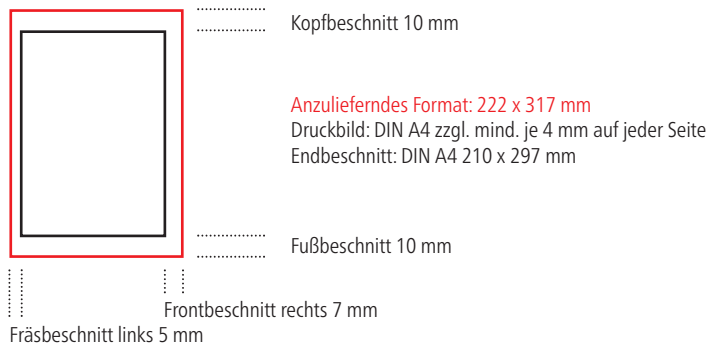

## Beihefter 6 Seiten Wickelfalz

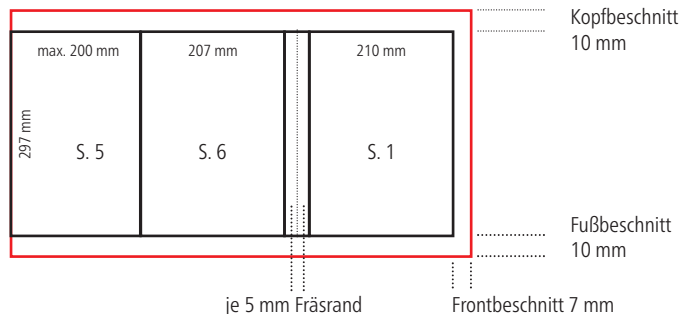

**Anlieferung:** 4- und 6-seitige Einhefter fertig gefalzt und in Kartons verpackt, 2-seitige Beihefter in Kartons verpackt.

## Versandanschriften Beihefter und Beilagen

### Lieferung frei Haus an:

Lienhard PrintMedien GmbH  
Linsenboldstraße 1  
78647 Trossingen

Frachtbriefvermerk:

»Kuhn« + »Titel des Magazins« + »Jahr«  
Beispiel: Kuhn Leitstelle 2018

## Kombinationsrabatte:

Für die gemeinsame Belegung von Anzeigen, Beilagen oder Beiheftern in mehreren Magazinen eines Jahrgangs oder bei Mehrfachbelegungen innerhalb eines Fachmagazins bei gleicher Größe gewähren wir Kombinationsrabatte auf den jeweiligen Grundpreis:

- bei Doppelbelegung je 10 %
- bei 3 Anzeigen je 15 %
- je 20 % bei 4 Anzeigen und mehr

Kombinationsrabatte bei unterschiedlichen Anzeigengrößen auf Anfrage.

## Zahlungsbedingungen:

Zahlung 14 Tage nach Rechnungserhalt ohne Abzug.

Bankverbindung:

IBAN: DE24643901300201098008

Swift: GENODES1TUT (Volksbank Schwarzwald-Donau-Neckar eG)

## Verlag:

Kuhn Fachverlag GmbH & Co. KG  
Marktplatz 7  
78054 Villingen-Schwenningen  
Ust-Id. DE251941391

Tel.: +49 7720 394-0  
Fax: +49 7720 394-175  
info@kuhn-fachmedien.de  
www.kuhn-fachmedien.de

# Digitale Druckunterlagen

Mediadaten 2018



**Zeitschriftenformat:** DIN A4 210 mm Breite, 297 mm Höhe  
 Satzspiegel: 180 mm Breite, 258 mm Höhe  
 Spaltenanzahl: 3 Spalten, Spaltenbreite 56 mm

**Druck und Bindung:** Bogenoffset, Klebebindung

**Datenübermittlung:** anzeigen@kuhn-fachmedien.de

**Datenformate:** PDF, TIFF, EPS oder JPG, Auflösung mind. 300 dpi. Bei allen Dateien müssen die Schriften eingebettet oder in Pfade umgewandelt sein. Wir empfehlen denn Standard PDF/X3.

**Farbanzeigen:** müssen im Farbmodus CMYK vorliegen (auch 2- oder 3-farbige Anzeigen, bitte KEINE Sonderfarben). Sonderfarben müssen von uns umgewandelt werden. Dadurch können Farbveränderungen entstehen. Ohne farbverbindlichen Proof oder genaue Farbangaben kann keine Gewähr für originalgetreue Wiedergabe gegeben werden. Sollten Sie dennoch Sonderfarben verwenden, dann teilen Sie uns die genauen Farbanteile/HKS-Namen/Pantone-Nr. mit.

**ACHTUNG:** Word-/Excel-Dateien: diese Farben sind immer in RGB. Bei der Umwandlung sind Farbabweichungen möglich.

**Proof:** Der Digitalproof muss 1:1 vom angelieferten Datensatz gefertigt sein und den Ugra/Fogra-Medienkeil enthalten.

**Datenarchivierung:** Druckdaten werden archiviert, unveränderte Wiederholungen sind daher möglich. Eine Datengarantie wird nicht übernommen.

**Gewährleistung:** Die Aufnahme von Anzeigen an bestimmten Plätzen ist ohne Gewähr, es sei denn, dass der Auftraggeber die Wirksamkeit des Auftrags ausdrücklich davon abhängig gemacht hat. Anzeigenaufträge und Druckunterlagen müssen so rechtzeitig beim Verlag eingehen, dass der Auftraggeber benachrichtigt werden kann, wenn die Ausführung auf die gewünschte Art nicht möglich sein sollte.

Bei Anlieferung von unvollständigen oder abweichenden Daten übernehmen wir keine Haftung für das Druckergebnis. Die Bearbeitung offener Daten oder die Korrektur falsch gelieferter Anzeigenformate wird zu Selbstkosten in Rechnung gestellt. Wird kein Farbproof angeliefert, können Ansprüche wegen etwaiger Farbabweichungen nicht anerkannt werden.

Für vom Auftraggeber bereitgestelltes Material (Einhefter, Beilagen etc.) übernimmt der Verlag keine Gewähr für die Richtigkeit der als geliefert bezeichneten Mengen oder Qualitäten.

**Kontakt:**  
 Anzeigendisposition:  
 Konrad Baumann  
 Tel.: +49 7720 394-116  
 anzeigen@kuhn-fachmedien.de

Technische Herstellung/Layout:  
 Dieter Irion  
 Tel.: +49 7720 394-115  
 grafik@kuhn-fachmedien.de

# Geschäftsbedingungen

1. Aufträge werden nach unseren Geschäftsbedingungen abgewickelt. Abweichende Vereinbarungen bedürfen der Schriftform und müssen auf unserer Auftragsbestätigung vermerkt sein.

2. Der Verlag nimmt ganzjährig Aufträge für das Fachmagazin entgegen. Ergeben sich bis Erscheinen unerwartet hohe Kostensteigerungen, ist der Verlag berechtigt, eine angemessene Preiserhöhung vorzunehmen. Macht der Verlag hiervon Gebrauch, ist der Auftraggeber berechtigt, vom Vertrag zurückzutreten.

3. Für die Aufnahme von Anzeigen an bestimmten Plätzen des Fachmagazins wird keine Gewähr geleistet, es sei denn, dass dies vereinbart ist. Der Verlag kann von einer Platzierungsvereinbarung zurücktreten, wenn der vorgesehene Platz bereits anderweitig vergeben ist. Die Annahme eines Auftrags kann nach einheitlichen Grundsätzen wegen des Inhalts oder der technischen Form vom Verlag abgelehnt werden. Für Sonderbeilagen bzw. Sonderseiten können vom Verlag besondere Preise festgesetzt werden.

4. Als Druckunterlagen sind digitale Daten oder reprofähige Vorlagen geeignet. Für die rechtzeitige Lieferung des Anzeigentextes, der ausgefüllten Online-Fragebogen und einwandfreien Druckunterlagen oder der Beilagen ist der Auftraggeber verantwortlich. Für erkennbar ungeeignete oder beschädigte Druckunterlagen fordert der Verlag unverzüglich Ersatz an. Werden Druckunterlagen oder Online-Fragebogen nicht rechtzeitig eingesandt, ist der Verlag berechtigt, die Anzeige oder die Eintragung nach vorhandenen Unterlagen selbst zusammenzustellen. Dadurch entstehende zusätzliche Kosten gehen zu Lasten des Auftraggebers.

5. Der Auftraggeber hat bei Druck- oder Satzfehlern, beanstandeten Suchwortregistrierungen sowie wegen versehentlich unterbliebener Eintragungen Anspruch auf Zahlungsminderung oder ersatzweise Aufnahme seines Auftrags nur in dem Ausmaß, in dem der Zweck der werblichen Aussage beeinträchtigt wurde. Weitergehende Haftungen, insbesondere Leistung von Schadenersatz, sind ausgeschlossen. Fehlende oder fehlerhaft gedruckte Kontrollangaben ergeben keinen Anspruch für den Auftraggeber. Reklamationen müssen innerhalb von vier Wochen nach Eingang von Rechnung und Beleg geltend gemacht werden. Eintragungen werden nur für die Erzeugnisse bzw. für die Art der Lohnarbeiten vorgenommen, die in dem für das entsprechende Fachmagazin vorgesehenen Fragebogen ausgedruckt sind. Bei fernmündlich aufgegebenen Aufträgen bzw. bei fernmündlich veranlassten Änderungen sowie für Fehler infolge undeutlicher Niederschriften übernimmt der Verlag keine Haftung für die Richtigkeit der Wiedergabe.

6. Bei Nichterscheinen des Fachmagazins entsteht dem Verlag keine Verpflichtung auf Erfüllung von Aufträgen oder Leistung von Schadenersatz. Evtl. geleistete Vorauszahlungen werden zurückerstattet.

7. Der Auftraggeber trägt die Verantwortung für die Richtigkeit der zugesandten Probeabzüge. Sendet der Auftraggeber den ihm rechtzeitig übermittelten Probeabzug nicht fristgemäß zurück, so gilt die Genehmigung zum Druck als erteilt.

8. Die Rechnung ist zahlbar nach Rechnungserhalt netto Kasse. Bei Zahlungsverzug oder Stundung werden Zinsen in Höhe von 2% über dem jeweils gültigen Diskontsatz der Deutschen Bundesbank sowie die Einziehungskosten berechnet. Der Verlag kann bei Zahlungsverzug die weitere Ausführung eines Auftrags über mehrere Ausgaben bis zur Bezahlung zurückstellen und für die restlichen Anzeigen Vorauszahlung verlangen. Die Vertreter des Verlags sind nicht zum Inkasso berechtigt.

9. Der Verlag ist bemüht, das Fachmagazin rechtzeitig erscheinen zu lassen, haftet jedoch nicht für die Einhaltung eines bestimmten Termins. Eine Abweichung vom vorgesehenen Erscheinungstermin berechtigt nicht zum Rücktritt vom Auftrag.

10. Redaktionelle Beiträge stehen nicht in Zusammenhang mit einer in Auftrag gegebenen Anzeige. Die Veröffentlichung eingesandter Bilder und Texte unterliegt der Redaktion, eine wortwörtliche Textwiedergabe kann nicht garantiert werden.

11. Erfüllungsort und Gerichtsstand für alle aus dem Vertragsverhältnis entstehenden Ansprüche und Rechtsstreitigkeiten einschließlich Wechsel- und Urkundenprozesse ist Villingen-Schwenningen (der Sitz des Verlags). Fehlt dem Auftraggeber die in § 38 Abs. 1 ZPO vorausgesetzte Eigenschaft, so ist Gerichtsstand ebenfalls Villingen-Schwenningen (der Sitz des Verlags), wenn und soweit der im Klageweg in Anspruch zu nehmende Auftraggeber nach Vertragsschluss seinen Wohnsitz oder gewöhnlichen Aufenthaltsort aus dem Geltungsbereich der ZPO verlegt oder sein Wohnsitz oder gewöhnlicher Aufenthalt im Zeitpunkt der Klageerhebung nicht bekannt ist oder Ansprüche im Wege des Mahnverfahrens (§§ 688 ff. ZPO) geltend gemacht werden. Die Europäische Kommission stellt unter <http://ec.europa.eu/consumers/odr> eine Plattform zur außergerichtlichen Online-Streitbeilegung (sog. OS-Plattform) bereit.

# Terminplan 2018



Titel	Verbreitung	Geplante Druckauf- lage	Redaktions- schluss (1)	Anzeigen-/ Druckunter- lagenschluss	Erschei- nungs- termin
<b>Holz + Möbel</b>	Fachmagazin für die Holz verarbeitende Industrie und das Holz-Handwerk mit Special »Möbel – Technik und Zubehör«. Verbreitung: Holz-Handwerk, Holz- und Möbelindustrie u.a.	6300	11.12.2017 / 20.12.2017	17.01.2018 / 19.01.2018	März 2018
<b>Leitstelle</b>	Fachmagazin für Brand-, Hochwasser-, Katastrophenschutz, Rettungswesen, Kommunikationstechnik. Verbreitung: Feuerwehren, THW, Katastrophenschutz, Rettungsdienstorganisationen, Kommunen und Landkreise.	6500	05.02.2018 / 16.02.2018	12.02.2018 / 16.02.2018	April 2018
<b>RegioTrans</b>	Fachmagazin für den öffentlichen Personennahverkehr. Verbreitung: Verkehrsunternehmen (Bus/Bahn), DB, ÖBB, SBB, Bus- und Bahnhersteller, Städte und Gemeinden, Verkehrsministerien u.a.	6000	26.03.2018 / 06.04.2018	09.04.2018 / 13.04.2018	Juni 2018
<b>Maschinenbau + Metallbearbeitung</b>	Fachmagazin für die Metallindustrie und den Maschinenbau mit Special »Intelligente Automation«. Verbreitung: Maschinen-, Anlagen-, Fahrzeugbau, Metallindustrie, Motoren-, Getriebe- und Schaltschrankbau u.a.	11.000	23.04.2018 / 02.05.2018	07.05.2018 / 11.05.2018	Juli 2018
<b>Kunststoff + Verarbeitung</b>	Fachmagazin für die Kunststoffindustrie mit Special »Oberflächentechnik«. Verbreitung: Kunststoffindustrie und ausgewählte Betriebe unterschiedlicher Branchen mit hohem Bedarf an Kunststoffergebnissen.	6300	28.05.2018 / 01.06.2018	08.06.2018 / 15.06.2018	August/Sep- tember 2018
<b>Getränke + Lebensmit- tel Herstellung</b>	Fachmagazin für die Getränke und Nahrungsmittel produzierende Industrie mit Special »Verpackungstechnik«. Verbreitung: Brauereien, AFG- und Nahrungsmittelhersteller, Molkereien, Kellereien, Abfüll- und Abpackbetriebe u.a.	7200	09.07.2018 / 20.07.2018	23.07.2018 / 30.07.2018	Oktober 2018
<b>Kommunale Fahrzeuge</b>	Fachmagazin für Entscheider in Bund, Ländern und Kommunen. Verbreitung: Stadt- und Gemeindeverwaltungen, Landratsämter, Straßen- und Autobahnmeistereien, Bundes- und Landesministerien u.a.	6000	17.09.2018 / 28.09.2018	24.09.2018 / 28.09.2018	Dez. 2018/ Januar 2019
<b>Hausmeister + Technik</b>	Supplement für die Fachmagazine RegioTrans, Maschinenbau + Metallbearbeitung, Kunststoff + Verarbeitung, Getränke + Lebensmittel, Komm. Fahrzeuge	35.000	03.04.2018	03.04.2018	Juni 2018, Media a.Anfr.

(1) 1. Termin: Fachbeiträge, 2. Termin Produkt-Infos